



MARYNA'S
QUILT STUDIO & MORE



**NABOR TAČK ZA
b42/b48**

bernette
SWISS DESIGN









MARYNA'S
QUILT STUDIO & MORE

O nas

Maryna's Quilt Studio & More je ustvarjalni studio, namenjen vsem ustvarjalkam, šiviljam in quilterkam. Prav zato smo poiskali najboljše šivalne in overlock stroje, blago, pripomočke in sukance, ki našim in vašim izdelkom dajejo piko na i. Ni naključje, da smo se odločili ravno za Bernino. Da bo šivalni stroj Bernina dolgo časa izpolnjeval vaše želje, vam omogočamo, da stroje pred nakupom preizkusite za zagotavljanje optimalne izbire modela z želenimi funkcijami. In ker najboljšim strojem privoščimo najboljše sukance, smo se obrnili na nemškega proizvajalca vrhunskih sukancev, podjetje Madeira.



Pregled

Standardna tačka s prozornim nastavkom		3
Tačka za pasne zanke		4
Tačka za robljenje		5
Aparat za paspuliranje z razprto paspulo		6
Tačka za všitje vrvic		7
Tačka za prišivanje čipk		8
Tačka za robljenje in prišivanje čipk		9

Standardna tačka s prozornim nastavkom



Prozoren nastavek omogoča odličen pregled nad delovno površino; tačka je idealna za šivanje predhodno označenih okrasnih šivov ter natančno postavljanje na začetek ali konec šiva.



Standardna tačka s prozornim nastavkom – Navodilo za uporabo

Navodilo za uporabo

1. Nastavite stroj za šivanje prekrivnih ali verižnih šivov.
2. Dvignite tačko in namestite standardno tačko s prozornim nastavkom.
3. Tačko lahko uporabite tudi za šivanje vzdolž roba ali za okrasno šivanje na sredini blaga.
4. Namestite blago in spustite tačko.
5. Šivajte in ustrezno pomikajte blago.
6. Tačka omogoča popoln nadzor nad šivi med šivanjem.
7. Za lep zaključek združite začetek in konec robnega šiva.

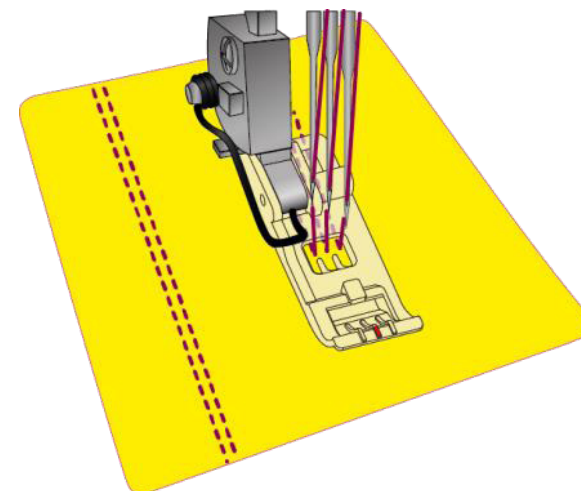

Tačka za pasne zanke

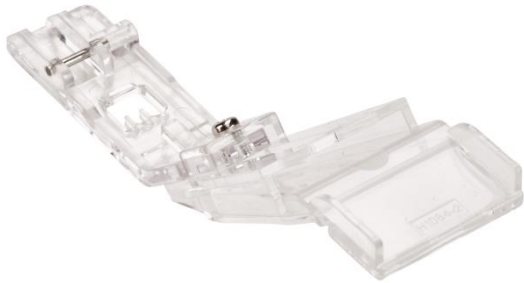

Tačka za pasne zanke omogoča nabiranje ravnega traku ali poševnega traku (paspule) z uporabo ploščatega ali verižnega šiva za hitro in preprosto izdelavo naramnic ali pasnih zank.



Tačka za pasne zanke – Navodilo za uporabo

Navodilo za uporabo

1. Nastavite stroj za šivanje prekrivnih šivov z uporabo igel C in E.
2. Možna je uporaba traku ali paspule širine 25–28 mm (za večjo prožnost se priporoča uporaba paspule).
3. Dvignite tačko in namestite tačko za šivanje pasnih zank.
4. Za lažje vstavljanje traku ali paspule v tačko za pasne zanke obrežite vogale.
5. Vstavite trak ali paspulo v vodilo in uporabite pinceto za pomikanje traku ali paspule skozi režo v sprednjem delu tačke.
6. Pustite 50 mm traku ali paspule za tačko.
7. Spustite tačko in šivajte, dodatno podlaganje pri izdelavi pasnih zank ni potrebno.

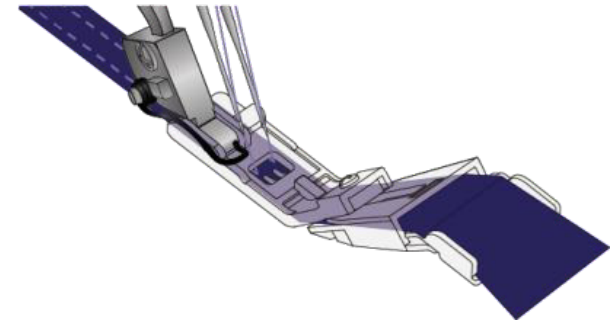

Tačka za robljenje



S pomočjo tačke za robljenje boste na preprost in hiter način izvedli robljenje z robnim šivom globine 2,5 cm. Za obdelavo roba lahko uporabite ozek ali širok ploščati šiv.



Tačka za robljenje – Navodilo za uporabo

Navodilo za uporabo

1. Nastavite stroj za šivanje prekrivnih šivov.
2. Dvignite tačko in namestite tačko za robljenje.
3. Vstavite blago z leve strani, da bo rob blaga vzporeden z vodilom.
4. Spustite tačko in šivajte. Dobili boste 2,5-centimetrski (25 mm) rob.
5. V primeru krožnega šivanja šivajte pribl. 2,5 cm (25 mm) čez začetne šive.

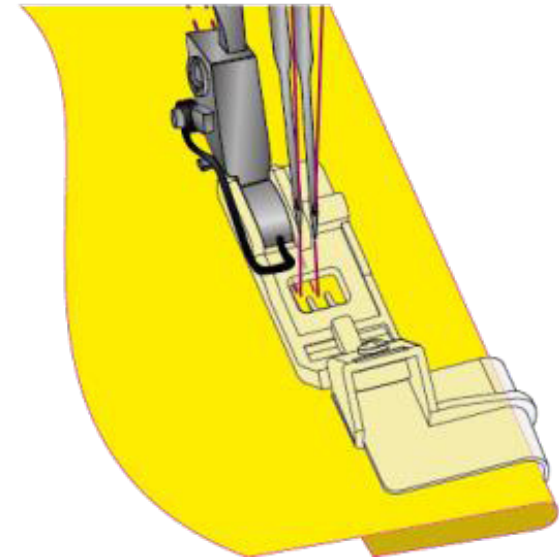
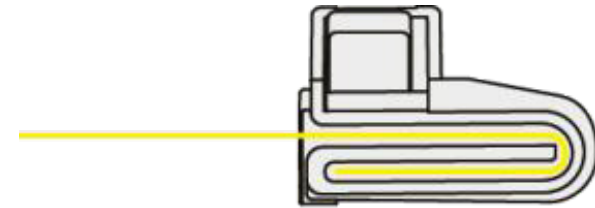

Aparat za paspuliranje z razprto paspulo



S pomočjo aparata za paspuliranje boste na preprost in hiter način izvedli paspuliranje z razprto paspulo širine od 25 do 28 mm. Za profesionalni videz lahko uporabite paspulo lastne izdelave.



Aparat za paspuliranje z razprto paspulo – Navodilo za uporabo

Navodilo za uporabo

Za všitje vrvic:

1. Nastavite stroj za šivanje ozkih prekrivnih šivov z uporabo igel D in E.
2. Dvignite tačko in namestite tačko za všitje vrvic.
3. Namestite vodilo za všitje vrvic v odprtino na levi strani vbodne plošče spredaj med ročico za zviti rob in pokrovom za prekrivni šiv.
4. Lahko uporabljate vrvice s premerom do 2,0 mm.
5. Vstavite vrvico v vodilo s pomočjo pincete, nato skozi režo na sprednji strani tačke za všitje vrvic.
6. Povlecite konec vrvice (pribl. 50 mm) za tačko.
7. Namestite blago pod tačko nad vrvico.
8. Spustite tačko in šivajte. Držite vrvico za tačko na začetku šivanja

Za paspuliranje:

1. Nastavite stroj za šivanje verižnih šivov z uporabo igle D.
2. Dvignite tačko in namestite tačko za všitje vrvic.
3. Za ta postopek ne potrebujete vodila za všitje vrvic.
4. Lahko uporabljate vrvice s premerom do 2,0 mm.
5. Vstavite vrvico skozi režo v sprednjem delu tačke za všitje vrvic.
6. Ovijte blago okrog vrvice ob sprednjem delu tačke. Namestite blago pod tačko.
7. Spustite tačko in zašijte.
8. Držite vrvico za tačko na začetku šivanja.

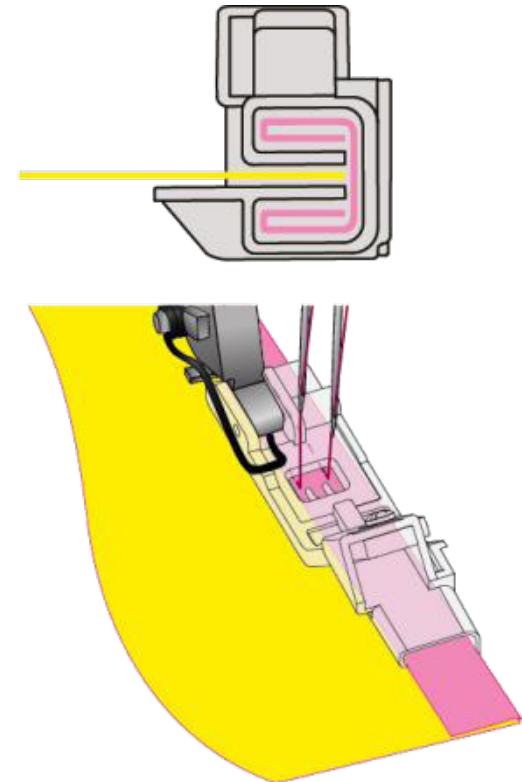

Tačka za vžitje vrvic



Tačka za vžitje vrvic omogoča natančno vžitje okrasnih vrvic in tankih vrvic širine do 2 mm pod ploščati šiv. Lahko jo uporabite tudi za izdelavo paspul in paspuliranje.



Tačka za všitje vrvic – Navodilo za uporabo

Navodilo za uporabo

1. Nastavite stroj za šivanje prekrivnih šivov.
2. Dvignite tačko in namestite tačko za robljenje.
3. Vstavite blago z leve strani, da bo rob blaga vzporeden z vodilom.
4. Spustite tačko in šivajte. Dobili boste 2,5-centimetrski (25 mm) rob.
5. V primeru krožnega šivanja šivajte pribl. 2,5 cm (25 mm) čez začetne šive.

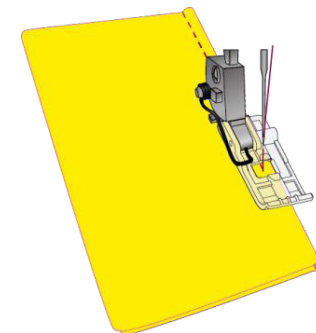
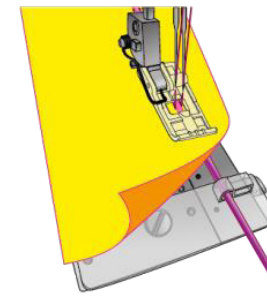
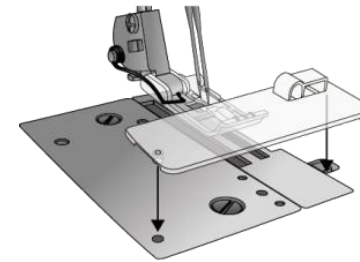

Tačka za prišivanje čipk



Tačka za prišivanje čipk, robov in trakov na zarobljene robove. Za hkratno robljenje z uporabo ozkega in širokega ploščatega šiva, da dobimo ploščat spojni šiv.



Tačka za prišivanje čipk – Navodilo za uporabo

Navodilo za uporabo

1. Nastavite stroj za šivanje širokih ali ozkih prekrivnih šivov glede na blago, ki ga uporabljate.
2. Dvignite tačko in namestite tačko za prišivanje čipk.
3. Vstavite blago v levo vodilo in namestite pod tačko v smeri igle.
4. Vstavite čipko v desno vodilo in potisnite za igle.
5. Uporabite pinceto za nameščanje blaga in čipke.
6. Spustite tačko in šivajte.

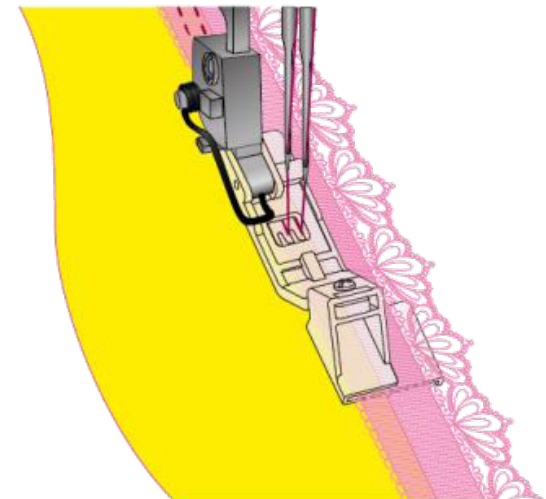
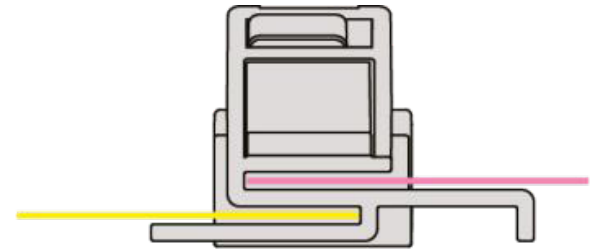

Tačka za robljenje in prišivanje čipk



Tačka za prišivanje traku ali čipke pod rob blaga s hkratnim robljenjem. S ploščatim šivom v eni potezi obdelamo oba robova. Pregib blaga znaša 1 cm.



Tačka za robljenje in prišivanje čipk – Navodilo za uporabo

Navodilo za uporabo

1. Nastavite stroj za šivanje širokih ali ozkih prekrivnih šivov.
2. Dvignite tačko in namestite tačko za robljenje in prišivanje čipk.
3. Vstavite čipko v desno vodilo in pomaknite za 25 mm za igle.
4. Zavijte blago navznoter za 6 mm. Vstavite blago v levo vodilo z zloženo stranjo navzdol.
5. Pomaknite blago pod tačko v smeri igel.
6. Spustite tačko in šivajte.

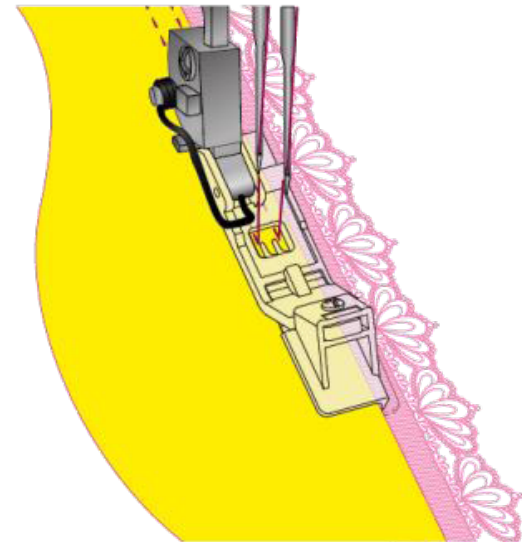
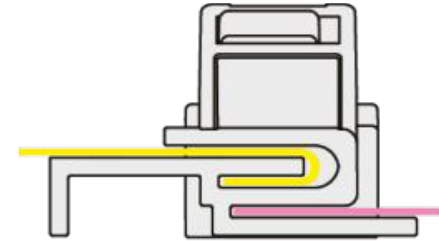



Za overlock in coverlock stroje pogosto uporabimo 2 vrsti sukancev: Aerolock in Aeroflock. Aerolock uporabljamo za opletilno tehniko ali navadno šivanje na šivalni stroj. Aeroflock ima nekoliko bolj zračno strukturo in se odlično obnese pri šivanju trikotaže, kopalk in spodnjega perila. Na overlocku ali coverlocku to vrsto sukanca uporabimo **IZKLJUČNO** kot **SPODNJO NIT**. Za iglo/igle uporabljamo sukance Aerolock.

Aerolock in Aeroflock imata iste barvne kombinacije, prav zato lahko te sukance uporabimo skupaj za šivanje na enem overlock ali coverlock stroju.

Sukanci Madeira Aerofil, Madeira Cotona, Madeira Lana ali Madeira Glamour so sukanci za navdihujoče okrasne šive in so primerni tudi za šivanje z overlock ali coverlock strojem. Z njimi lahko popestrite svoja ali otroška oblačila, torbice, toaletke in ostale izdelke.

Ob obisku našega studia vam podarimo kataloge in barvne karte Madeira, zato vas vabimo, da si celotno ponudbo sukancev ogledate v naši trgovini na Medvedovi cesti 17 v Ljubljani!

P. S. Poleg vrhunskih sukancev in strojev je v našem studiu na voljo veliko prečudovitega blaga in nepogrešljivih pripomočkov za ustvarjalne šivilje. Vabljeni!

Prejela sem odziv naše uporabnice sukancev Aerolock:



»Ojla, preizkusila sem vaše sukance. Iskreno lahko rečem, da so top. Zamenjala bom vse, ki jih imam sedaj. Rajši dam malce več in dobim izredno odlično kakovost. Naredila sem preizkus šiva z vašimi sukanci in od trenutne (znamka sukanca) lahko rečem, da je popolna razlika v samem šivu. Tako da se drugi teden oglasim, da dokupim nove sukance.«

MADEIRA AEROLOCK

Sukanci za overlock stroje Madeira AeroLock št. 125 spadajo v razred kakovosti premium. Zagotavljajo, da bodo vaši šivi trpežni in enakomerni. Izredno kakovostno jedro iz prepletenih neprekinjenih vlaken preprečuje trganje niti, zunanji premaz pa naredi vlakna izjemno gladka. Posebna zgradba in sestava zagotavljata trpežnost sukanca tudi pri pogostem pranju in izpostavljenosti.



MADEIRA AEROFLOCK

Sukanci Madeira Aeroflock so mehki in puhasti sukanci za overlock stroje. Izredno primerni so za raztegljive šive na spodnjem perilu, športnih oblačilih, kopalkah in dresih. Izredno dobro se obnesejo pri volnenih tkaninah in pleteninah. Prav tako jih lahko uporabimo za okrasne šive. Posebna zgradba jim daje elastičnost, niti lepo drsijo, hkrati pa jim zagotavlja izredno trpežnost tudi pri pogostem pranju in izpostavljenosti.

