



MARYNA'S
QUILT STUDIO & MORE



**NABOR TAČK ZA
b44/b48**

bernette
SWISS DESIGN





MARYNA'S
QUILT STUDIO & MORE

O nas

Maryna's Quilt Studio & More je ustvarjalni studio, namenjen vsem ustvarjalkam, šiviljam in quilterkam. Prav zato smo poiskali najboljše šivalne in overlock stroje, blago, pripomočke in sukance, ki našim in vašim izdelkom dajejo piko na i. Ni naključje, da smo se odločili ravno za Bernino. Da bo šivalni stroj Bernina dolgo časa izpolnjeval vaše želje, vam omogočamo, da stroje pred nakupom preizkusite za zagotavljanje optimalne izbire modela z želenimi funkcijami. In ker najboljšim strojem privoščimo najboljše sukance, smo se obrnili na nemškega proizvajalca vrhunskih sukancev, podjetje Madeira.



Pregled

Tačka za prišivanje trakov	
Tačka za prišivanje elastike	
Tačka za nevidne šive	
Tačka za paspuliranje	
Tačka za okraševanje s perlami in bleščicami	
Tačka za nabiranje	

Tačka za prišivanje trakov



Tačka za prišivanje ozkih trakov. Nastavljivo vodilo omogoča natančno usmerjanje trakov različne širine med šivanjem.



Tačka za prišivanje trakov – Navodilo za uporabo

Navodilo za uporabo

1. Nastavite stroj za šivanje 4-nitnih overlock šivov ali širokih 3-nitnih overlock šivov (leva ali desna igla), glede na širino traku.
2. Možna je uporaba trakov širine do 10 mm.
3. Dvignite tačko in namestite tačko za prišivanje trakov.
4. Namestite trak v vodilo (1) z desne strani.
5. Odvijte vijak (2), vodilo traku (3) potisnite v desno, da se prilega širini traku.
6. Spustite tačko in naredite nekaj šivov za pritrditev traku.
7. Namestite blago od spodaj in zašijte.

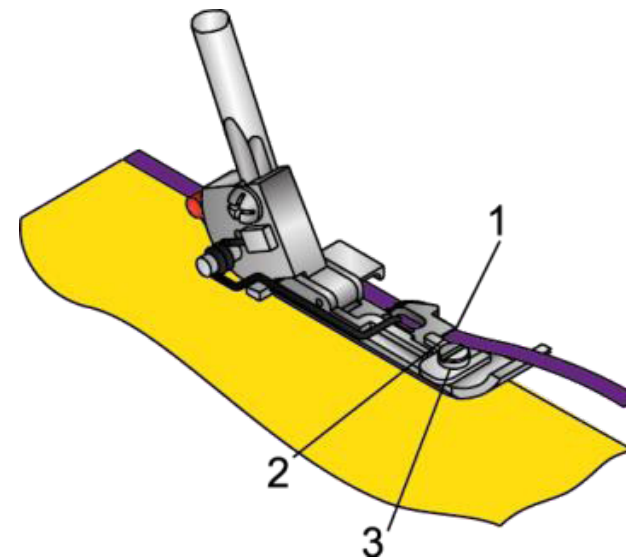

Tačka za prišivanje elastike

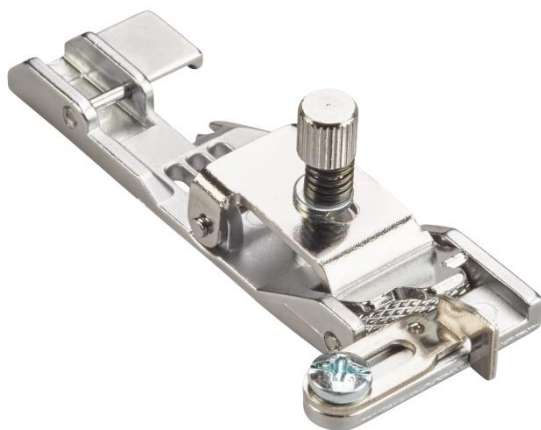

Tačka za prišivanje elastike je odlična za delo z elastičnimi trakovi. Z njeno pomočjo boste enakomerno razporedili blago in natančno prišili elastiko na izdelke za notranjo opremo, oblačila za kopanje in športna oblačila. Tačka je odlična tudi za profesionalno izdelavo spodnjega perila.



Tačka za prišivanje elastike – Navodilo za uporabo

Navodilo za uporabo

Overlock: nastavite stroj za šivanje s 3- ali 4-nitnim overlock šivom z uporabo igel, glede na širino elastike.

Prekrivni šiv: nastavite stroj za šivanje prekrivnih šivov z uporabo največ 3 igel, glede na širino elastike.

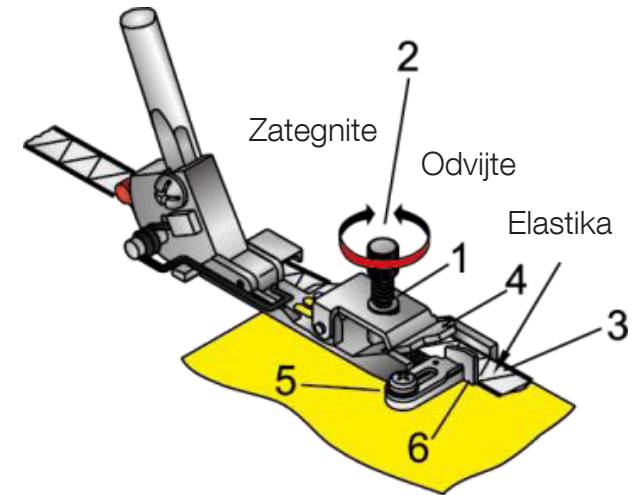

1. Odvijte vijak (5), da nastavite vodilo (6) na ustrezno širino elastike, nato zategnite vijak (5).
2. Dvignite tačko in namestite tačko za prišivanje elastike.
3. Odvijte vijak (2), da se odprtina (4) na zavori (1) odpre za 1,5 do 2 mm.
4. Namestite elastiko (3) v vodilo (6) in pomaknite nazaj pod tačko.
5. Zategnite zavoro (1) s pomočjo vijaka (2). Večje zategovanje vijaka (2) pomeni večji pritisk zavore (1) na elastiko, kar zagotavlja večji učinek nabiranja.
6. Nastavite dolžino šiva med 2,5 in 4.
7. Spustite tačko in naredite testni vzorec, da določite ustrezno stopnjo nabiranja.

Tačka za nevidne šive

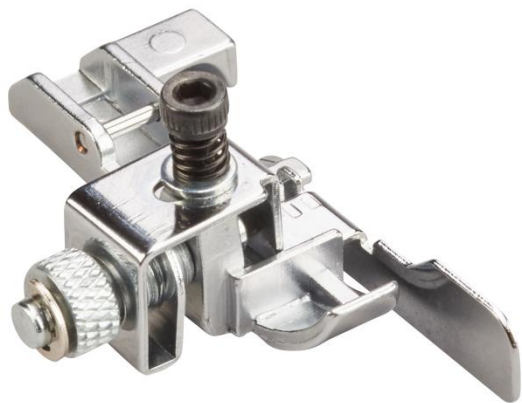

Tačka za profesionalno izdelavo nevidnih šivov. Omogoča robljenje in obdelavo robov v okviru enega postopka. Tačka za nevidne šive občutno pospeši delo s tekstilnimi izdelki za dom in oblačili.



Tačka za nevidne šive – Navodilo za uporabo

Navodilo za uporabo

1. Nastavite stroj za šivanje ozkih 3-nitnih overlock šivov (desna igla), rahlo zmanjšajte napetost igelnega sukanca.
2. Nastavite največjo možno dolžino šiva in vrednost diferencialnega podajanja 1.
3. Dvignite tačko in namestite tačko za nevidne šive.
4. Za namestitev roba pod tačko zložite rob na želeno širino, nato ponovno zavijte, nato položite pod tačko (predhodno zapognite rob, da si olajšate delo).
5. Obrnite gumb (1), da pomaknete vodilo (2) v levo ali desno, da bo prepognjeno blago levo od igle in da bo igla le rahlo zabadala v pregib.
6. Spustite tačko in šivajte tako, da bo prepognjen rob vzporedno z vodilom.
7. Po šivanju razprite in zravnajete s hrbtne strani.

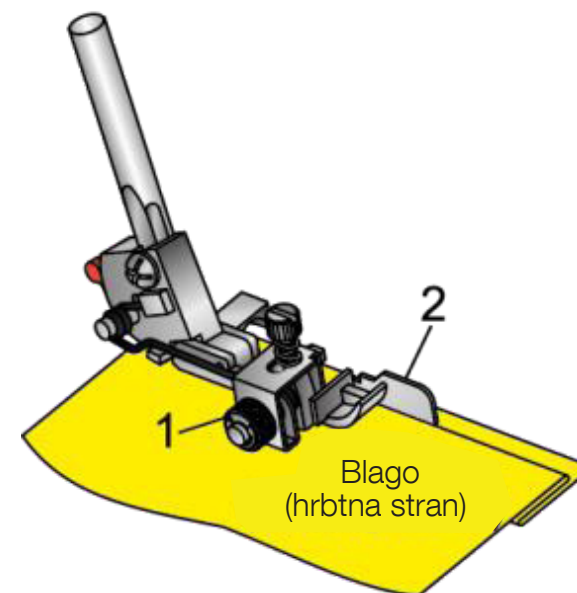
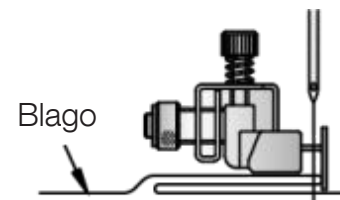

Vodilo te tačke je primerno tudi za poravnavo roba čipke z robom blaga.

Tačka za paspuliranje



Tačka za izdelavo in prišitje paspul ali istočasno izvedbo obeh postopkov v enem koraku. To daje poseben čar tekstilnim izdelkom za dom in oblačilom.



Tačka za paspuliranje – Navodilo za uporabo

Navodilo za uporabo

1. Nastavite stroj za šivanje s 4-nitnimi overlock šivi ali širokimi 3-nitnimi overlock šivi (leva igla).
2. Možna je uporaba vrvic/paspul s premerom največ 3 mm.
3. Dvignite tačko in namestite tačko za paspuliranje.
4. Ovijte paspulo okrog vrvice, rob blaga mora biti na desni, namestite pod tačko, vrvica gre v utor.
5. Spustite tačko in naredite nekaj pritrdilnih šivov.
6. Dvignite tačko.
7. Namestite dve plasti blaga s sprednjo stranjo v smeri paspule.
8. Spustite tačko in zašijte.

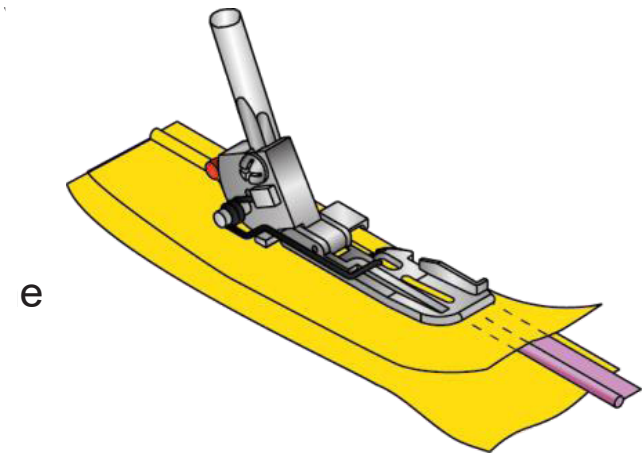

Tačka za okraševanje s perlami in bleščicami



Za kreativno ustvarjanje s perlami in bleščicami širine do 4 mm. Bočni utor zagotavlja usmerjanje med šivanjem.



Tačka za okraševanje s perlami in bleščicami – Navodilo za uporabo

Navodilo za uporabo

1. Nastavite stroj za šivanje 3-nitnega zvitega roba ali šivanje s 3-nitnimi ploščatimi šivi (leva igla za večje perle, desna igla za manjše perle).
2. Lahko uporabljate perle s premerom do 4 mm.
3. Nastavite dolžino šiva, da bo primerna za izbrane perle in bleščice.
4. Dvignite tačko in namestite tačko za okraševanje s perlami in bleščicami.
5. Namestite nitko z nanizanimi perlami/bleščicami v vodili (1) in (2) do konca tačke.
6. Spustite tačko in naredite nekaj pritrdilnih šivov.
7. Namestite blago pod tačko in začnite s šivanjem.
8. Pozor! Za prišivanje perl na rob blaga lahko aktivirate rezanje. Če za prišivanje uporabljate ploščate šive, zložite blago na ustrezen način in usmerite 1,5 mm desno od igle, igla mora prebadati rob blaga. Po potrebi izklopite rezanje.

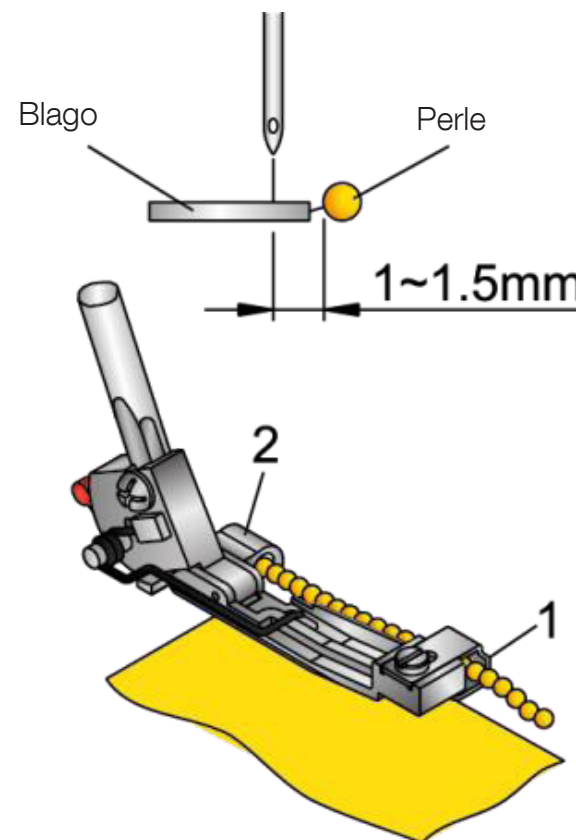

Tačka za nabiranje



Tačka za enakomerno nabiranje blaga. Omogoča tudi prišivanje naborkov na ravno podlago. Prihranite si čas!



Tačka za nabiranje – Navodilo za uporabo

Navodilo za uporabo

1. Nastavite stroj za šivanje s 4-nitnimi overlock šivi.
2. Nastavite največjo možno dolžino šiva in vrednost diferencialnega podajanja med 1,5 in 2.
3. Dvignite tačko in namestite tačko za nabiranje.
4. Namestite blago, na katerem boste delali nabiranje (1) pod tačko in naborni nastavek, s sprednjo stranjo navzgor.
5. Spustite tačko in naredite nekaj pritrdilnih šivov.
6. Dvignite tačko, namestite blago, ki bo ostalo ravno (2), s hrbtno stranjo navzgor, na naborni nastavek (3) tačke, z robom vzdolž vodila (4).
7. Spustite tačko in zašijte.
8. Največjo možno stopnjo nabiranja dosežemo z uporabo največje možne dolžine šiva in največje možne vrednosti diferencialnega podajanja. Za določitev primerne stopnje nabiranja opravite testno šivanje.

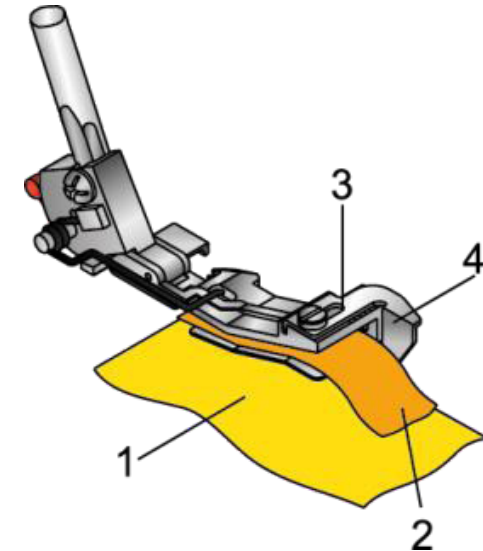



Za overlock in coverlock stroje pogosto uporabimo 2 vrsti sukancev: Aerolock in Aeroflock. Aerolock uporabljamo za opletilno tehniko ali navadno šivanje na šivalni stroj. Aeroflock ima nekoliko bolj zračno strukturo in se odlično obnese pri šivanju trikotaže, kopalk in spodnjega perila. Na overlocku ali coverlocku to vrsto sukanca uporabimo **IZKLJUČNO** kot **SPODNJO NIT**. Za iglo/igle uporabljamo sukance Aerolock.

Aerolock in Aeroflock imata iste barvne kombinacije, prav zato lahko te sukance uporabimo skupaj za šivanje na enem overlock ali coverlock stroju.

Sukanci Madeira Aerofil, Madeira Cotona, Madeira Lana ali Madeira Glamour so sukanci za navdihujoče okrasne šive in so primerni tudi za šivanje z overlock ali coverlock strojem. Z njimi lahko popestrite svoja ali otroška oblačila, torbice, toaletke in ostale izdelke.

Ob obisku našega studia vam podarimo kataloge in barvne karte Madeira, zato vas vabimo, da si celotno ponudbo sukancev ogledate v naši trgovini na Medvedovi cesti 17 v Ljubljani!

P. S. Poleg vrhunskih sukancev in strojev je v našem studiu na voljo veliko prečudovitega blaga in nepogrešljivih pripomočkov za ustvarjalne šivilje. Vabljeni!

Prejela sem odziv naše uporabnice sukancev Aerolock:



»Ojla, preizkusila sem vaše sukance. Iskreno lahko rečem, da so top. Zamenjala bom vse, ki jih imam sedaj. Rajši dam malce več in dobim izredno odlično kakovost. Naredila sem preizkus šiva z vašimi sukanci in od trenutne (znamka sukanca) lahko rečem, da je popolna razlika v samem šivu. Tako da se drugi teden oglasim, da dokupim nove sukance.«

MADEIRA AEROLOCK

Sukanci za overlock stroje Madeira Aerolock št. 125 spadajo v razred kakovosti premium. Zagotavljajo, da bodo vaši šivi trpežni in enakomerni. Izredno kakovostno jedro iz prepletenih neprekinjenih vlaken preprečuje trganje niti, zunanji premaz pa naredi vlakna izjemno gladka. Posebna zgradba in sestava zagotavljata trpežnost sukanca tudi pri pogostem pranju in izpostavljenosti.



MADEIRA AEROFLOCK

Sukanci Madeira Aeroflock so mehki in puhasti sukanci za overlock stroje. Izredno primerni so za raztegljive šive na spodnjem perilu, športnih oblačilih, kopalkah in dresih. Izredno dobro se obnesejo pri volnenih tkaninah in pleteninah. Prav tako jih lahko uporabimo za okrasne šive. Posebna zgradba jim daje elastičnost, niti lepo drsijo, hkrati pa jim zagotavlja izredno trpežnost tudi pri pogostem pranju in izpostavljenosti.



MADERA AEROFIL

So vsestransko uporabni sukanci odlične kakovosti, so izredno močni in enakomerni. Primerni so za vse vrste tkanin, šivov in šivalnih ter overlock in coverlock strojev. Narejeni so iz 100-odstotnega poliestra, z močnim jedrom. Primerni so tako za strojno kot ročno šivanje. Zaradi visoke pretržne napetosti omogočajo optimalno šivanje brez muckanja in stiskanja šivov. Poleg tega imajo izredno dobre šivalne lastnosti kot so elastičnost, trpežnost in gladko drsenje skozi tkanino brez vozlanja.

Sukanci Madeira so izdelani v skladu z najvišjimi standardi kakovosti ter okoljevarstva in so Oekotex certificirani.

Na voljo so posamično ali v priročnih setih.

